

Asse da stiro pieghevole  
 Folding ironing board  
 Table a repasser pliante

Zusammenklappbares bügelbrett  
 Tabla de planchar plegable  
 Складная гладильная доска

## STRETCHING



### AVVERTENZE

### WARNING

### AVERTISSEMENT

#### LEGGERE ATTENTAMENTE E CONSERVARE PER FUTURE REFERENZE

- Aprite e chiudete STRETCHING seguendo sempre le indicazioni illustrate.
- **ATTENZIONE: la portata massima del pianetto portaferro è di 5 kg.**
- Controllate periodicamente il perfetto bloccaggio di tutti i componenti.
- Pulire con un panno umido o del detergente neutro (no solventi) e asciugare accuratamente.

#### READ THE INSTRUCTIONS CAREFULLY AND KEEP FOR FUTURE REFERENCE

- Open and fold STRETCHING following the indications given.
- **ATTENTION: Max weight capacity of the iron rest board is 5 kg.**
- Every so often check that all the components are perfectly secure.
- Clean with a damp cloth or with neutral detergent (not solvents) and dry carefully.

#### LIRE ATTENTIVEMENT ET CONSERVER EN CAS DE BESOIN

- Ouvrez et repliez STRETCHING toujours à l'aide des indications illustrées.
- **AVERTISSEMENT: La capacité maximale su plan repose fer est de 5 Kg.**
- Contrôler périodiquement le parfait blocage de tous les composants.
- Nettoyez à l'aide d'un chiffon humide ou de détergent neutre (non-solvants) puis essuyez-le soigneusement.

### WARNUNG

### ADVERTENCIAS

### ПРЕДУПРЕЖДЕНИЯ

#### AUFMERKSAM LESEN UND FÜR ZUKÜNFTIGE REFERENZEN AUFBEWAHREN

- Öffnen und schließen Sie STRETCHING, indem Sie immer die bebilderten Hinweise befolgen.
- **ACHTUNG: Das maximale zulässige Gewicht auf dem Abstellgitter ist 5 kg.**
- Regelmäßig die perfekte Befestigung aller Komponenten kontrollieren.
- Mit einem feuchtem Tuch oder neutralem Reinigungsmittel (keine Lösungsmittel) reinigen und gut abtrocknen.

#### LEER ATENTAMENTE Y CONSERVAR PARA FUTURAS REFERENCIAS

- Abrir y cerrar STRETCHING siguiendo siempre las indicaciones ilustradas.
- **ATENCIÓN: la capacidad maxima de la repisa porta plancha es de 5 kg.**
- Controlar periódicamente el bloqueo perfecto de todos los componentes.
- Limpiar con un paño húmedo o con detergente neutro (no con solventes) y secar cuidadosamente.

#### ВНИМАТЕЛЬНО ПРОЧИТАТЬ И СОХРАНИТЬ ДЛЯ БУДУЩЕГО ПОЛЬЗОВАНИЯ

- Открывайте и закрывайте STRETCHING, следуя изложенным указаниям.
- **ВНИМАНИЕ: Максимальная мощность выдвигающейся подставки для утюга 5 кг.**
- Периодически проверять надежность фиксации всех компонентов.
- Протирать влажной ветошью или нейтральным моющим средством (не использовать растворители) и насухо вытирать.

### MONTAGGIO/MODO D'USO

### INSTRUCTION FOR USE

### MODE D'UTILISATION

### BEDIENUNGSANWEISUNG

### MODO DE USO

### КАК ПОЛЬЗОВАТЬСЯ

#### OPEN

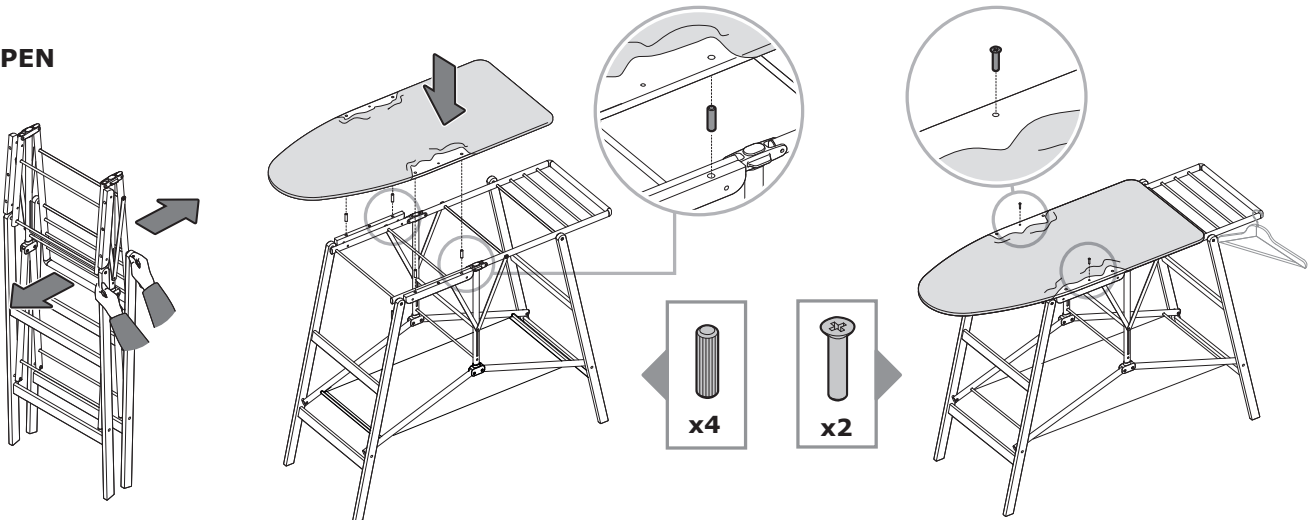

#### CLOSE

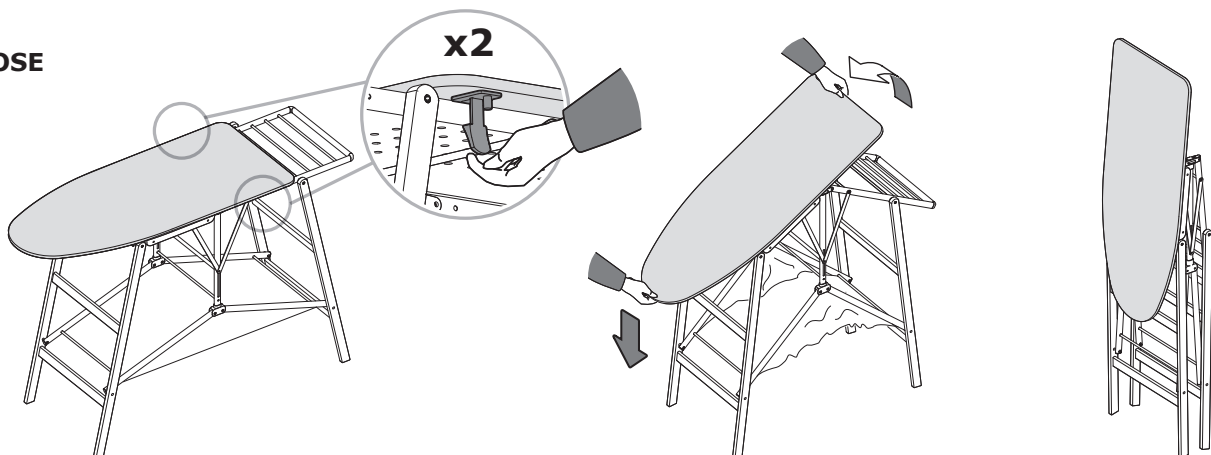

COMPOSIZIONE

COMPOSITION

COMPOSITION

MATERIALIEN

COMPOSICIÓN

СТРУКТУРА

- Telaio gambe in legno di faggio verniciato.
- Telaio centrale in alluminio anodizzato o verniciato.
- Piano stiro in multistrato di pioppo.
- Cesta in cotone.
- Particolari plastici in ABS e nylon.
- Copertina piano stiro in cotone stampato con polvere di alluminio termoresistente (senza utilizzo di amianto).
- Panno piano stiro in fibra di poliestere 100%.

- Lackiertes Buchenholz Untergestell.
- Mittenteil Struktur von anodisiertem oder lackiertem Aluminium.
- Bügelfläche aus mehrschichtigem Pappelholz.
- Baumwolle Korb.
- ABS-Kunststoff Unterteile Nylon Unterteile.
- Abdeckung Bügelfl.che aus bedruckter Baumwolle mit wärmebeständigem Aluminiumpulver (ohne die Verwendung von Asbest).
- Bügelbrett Unterlage aus 100% ungewebtem Polyester.

- Leg frame in coated beech wood.
- Central frame in anodized or coated aluminum.
- Poplarwood plyboard ironing board.
- Cotton basket.
- Plastic parts in ABS and nylon.
- Printed cotton ironing table cover with heat-resistant aluminium powder (without the use of asbestos).
- 100% polyester lining for ironing board cover.

- Sostenes del chasis de madera de haya barnizada.
- Bastidor central de aluminio anodizado o pintado.
- Tabla de planchar de terciado de álamo.
- Saco de algodón
- Pezas de plástico en ABS y nylon.
- Cubierta de la tabla de planchar de algodón estampado con polvo de aluminio termoresistente (sin el uso de amianto).
- Paño de la tabla de planchar de 100 % fibra de poliéster.

- Châssis pattes en bois de hêtre vernis.
- Structure central en aluminium anodisé ou verni.
- Plateau de repassage en peuplier multicouches.
- Sac en coton.
- Pèces en plastique en ABS et nylon.
- Housse de la planche à repasser en coton imprimé à la poudre d'aluminium thermorésistante (sans l'utilisation de l'amiante).
- Chiffon du plateau de repassage 100 % fibre de polyester.

- Рама ножек из древесины лакированного бука.
- Металлическая рамка из анодированного или окрашенного алюминия.
- Гладильная поверхность из фанерной панели из тополя.
- Хлопчатобумажная корзина.
- Пластиковые детали из АБС.
- Чехол гладильной поверхности из хлопчатобумажной ткани с напылением термостойкого алюминиевого порошка (без асбестовых примесей).
- Материал рабочей поверхности из 100% полиэфирного волокна.

RICAMBI

SPARE PARTS

PIÈCES DE RECHANGE

AUSTAUSCHTEILE

REPUESTOS

ЗАПЧАСТИ

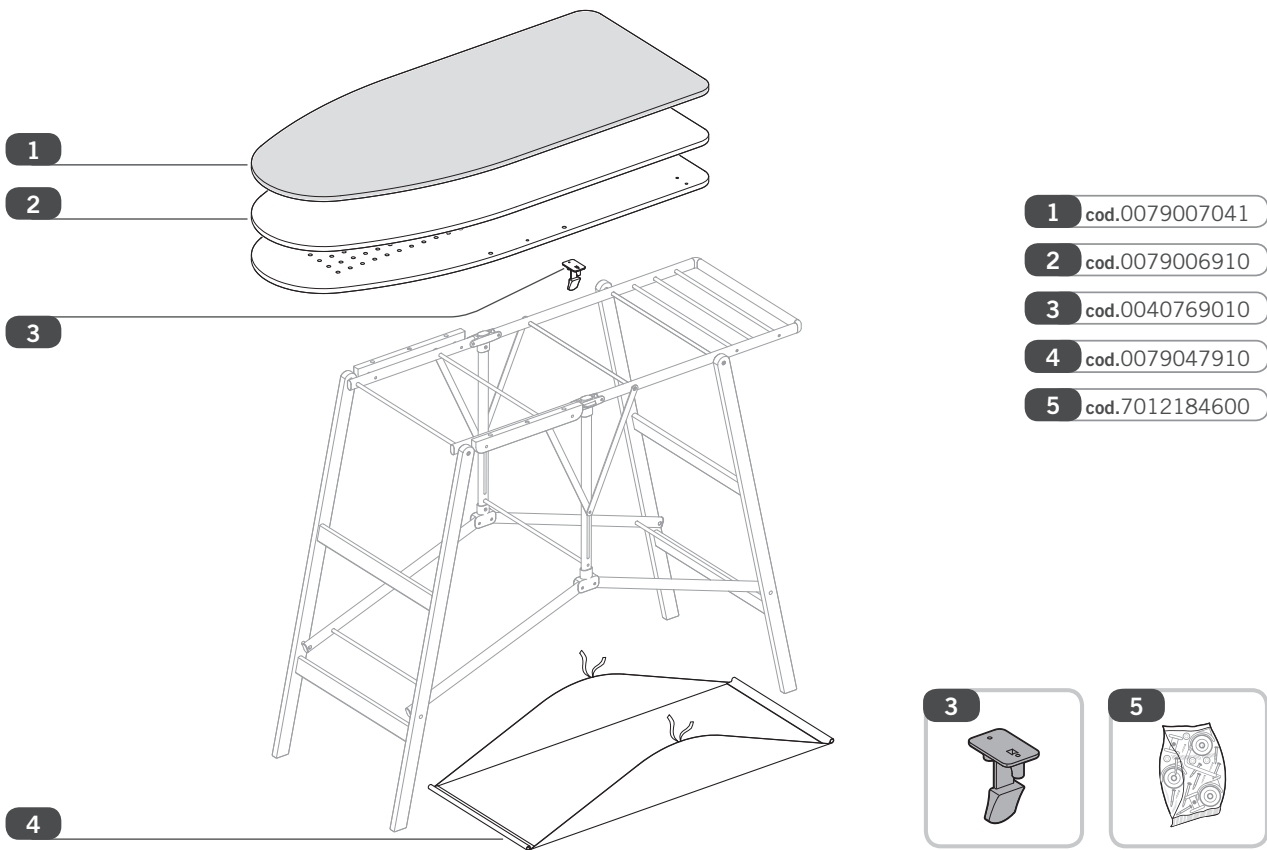

- 1 cod.0079007041
- 2 cod.0079006910
- 3 cod.0040769010
- 4 cod.0079047910
- 5 cod.7012184600

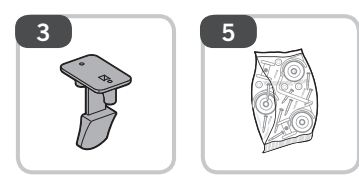

- I** Ogni codice ricambio deve essere sempre composto da dieci cifre: completare gli eventuali codici da otto cifre con le due indicanti il colore. **Attenzione:** le sostituzioni devono essere richieste solamente tramite il rivenditore. Le caratteristiche cromatiche dei vari materiali possono differire tra loro e non sono vincolanti per il produttore.
- GB** Every code reciprocation always must be composed from ten figures: to complete the eventual codes from eight indicating figures with the two color. **Note:** the replacement parts may only be ordered through the retailer. The colour characteristics of the various materials can differ and are not binding for the manufacturer.
- F** Chaque code je rends doit être toujours composé de dix chiffres : compléter les éventuels codes de huit chiffres avec deux heures indiquant la couleur. **Attention:** les substitutions ne peuvent être effectuées que par l'intermédiaire du revendeur. Les caractéristiques chromatiques des différents matériaux peuvent varier et n'ont pas de caractère obligatoire pour le fabricant.
- D** Jeder Code gebe ich zurück muß mich immer aus zehn Zahlen zusammensetzen: die möglichen Codes von acht Zahlen mit zwei Stunden zu vervollständigen, die die Farbe angeben. **Wichtig:** ersatz darf nur über den Händler angefordert werden. Die farblichen Merkmale der einzelnen Materialien können voneinander abweichen und sind für den Hersteller nicht verbindlich.
- E** Cada código vuelvo debo siempre ser compuesto de diez cifras: completar los posibles códigos de ocho cifras con las dos horas que indican el color. **Atención!** las sustituciones deben ser solicitadas solamente a través del revendedor. Las características cromáticas de los diversos materiales pueden diferir entre sí y no son vinculantes para el productor.
- RU** Коды запчастей всегда должны состоять из десяти цифр; дополнить коды из восьми цифр двумя недостающими цифрами, означающими цвет. **Внимание:** запросы на замену осуществляются исключительно через продавца. Цветовые характеристики различных материалов могут отличаться друг от друг, они не являются обязательными для производителя.

ALLU. LACCATO BIANCO Naturale	03	ALLUMINIO ANODIZZATO Naturale	88
ALLU. LACCATO BIANCO Noce	06	ALLUMINIO ANODIZZATO Noce	89
ALLU. LACCATO BIANCO Bianco	10	ALLUMINIO ANODIZZATO Bianco	90
ALLU. LACCATO BIANCO Canaletto	76	ALLUMINIO ANODIZZATO Canaletto	91

**FOPPAPEDRETTI**  
 Foppa Pedretti S.p.A.  
 Via A. Volta, 11 - 24064  
 Grumello del Monte Bergamo, Italy  
 tel +39 035.830497  
 fax +39 035.831283  
 www.foppapedretti.it